



## **BEFORE THE FIRST USING YOUR ELECTRIC STORAGE WATER HEATER, CAREFULLY READ THIS OPERATION MANUAL**

### **DEAR CUSTOMER!**

Congratulations on your purchase of an electric water heater THERMEX.

Water heaters THERMEX are designed and manufactured in strict accordance with domestic and international standards guaranteeing operation reliability and safety.

Present manual applies to THERMEX models of Day. The full name of the model of your heater is specified in "Manufacturer's warranty" section (sub-section "Note of sale") and in the marking plate on the heater casing.

### **1. APPLICATION**

Electric water heater (hereinafter referred to as the EWH) is designed to provide with hot water for domestic and industrial facilities having a cold water supply line pressure of not less than 0.05 MPa and not more than 0.8 MPa.

EWH shall be operated indoors in heated spaces and it is not designed for operation in continuous flow mode.

### **2. SCOPE OF SUPPLY**

Water heater	- 1 pcs.
Safety valve of GP type	- 1 pcs.
Operation manual	- 1 pcs.
Installation kit	- 1 set
Packaging	- 1 pcs.

### **3. MAIN TECHNICAL CHARACTERISTICS**

EWH power supply shall be within the range of 230 V. Supply network frequency 50 Hz  $\pm$  1%. Volume of the inner tank and heating element power are specified in the marking plate on the casing. Thread diameter in water inlet and outlet pipes - G1/2".

The manufacturer reserves the right to make changes to the design, complete set and specifications of the heater without prior notice.

Model	Code	Average heating time $\Delta T = 45^{\circ} \text{C}$ at 1.5 kW	Installation
THERMEX Day 7 O	111 208	0 h 15 min.	vertical, pipes down
THERMEX Day 7 U	111 209	0 h 15 min.	vertical, pipes up
THERMEX Day 10 O	111 210	0 h 21 min.	vertical, pipes down
THERMEX Day 10 U	111 211	0 h 21 min.	vertical, pipes up
THERMEX Day 15 O	111 212	0 h 32 min.	vertical, pipes down
THERMEX Day 15 U	111 213	0 h 32 min.	vertical, pipes up

#### 4. DESCRIPTION AND PRINCIPLE OF OPERATION

The outside casing of the EWH is made of impact-resistant plastic. Inner tanks have a special bio-glass-porcelain coating reliably protecting the inner surface against chemical corrosion. The space between the outside casing and the inner tank is filled with polyurethane foam - a modern, ecologically clean thermal insulation, which has the best heat-saving characteristics. Day models have two screwed nozzles: for inlet of cold water (Figure 1, p. 3) with a blue ring and for outlet of hot water (Figure 1, p. 2) — with a red ring. The control knob, in all models, is on the front side of the EWH (Figure 1, p. 12).

Tubular heating element (THE), thermostat and thermal switch sensors are mounted on the removable flange. THE is used to heat water and thermostat provides with possibility of heating temperature regulation up to  $+75^{\circ}\text{C}$ .

Safety valve (Fig. 1, p. 5) operates as the check valve, ensuring protection of the water ingress from the water heater into the sewage system in case of pressure drop in the sewage system and in case of pressure rise in the tank at high water heating, as well as the functions of the safety valve, releasing overpressure in the tank at high water heating. During water heater operation water may leak out of the exhaust outlet pipe of the safety valve to relieve excessive pressure, which is made for the purpose of water heater safety. This outlet pipe shall remain open to the atmosphere and be installed constantly down.

Drainage of water from the safety valve exhaust pipe into the drain shall be provided with installation of the corresponding EWH drainage.

It is required regularly (at least once a month) to discharge a small amount of water through the exhaust pipe of the safety valve into the drain to remove lime deposits and to test the operating functionality of the valve. Handle is intended to open the valve. It is necessary to control when operating water heater this handle to be in position closing water draining from the tank.

## 5. SPECIFYING SECURITY MEASURES

Electrical safety and corrosion protection of EWH are guaranteed only if there is an effective grounding in accordance with applicable electric installation rules and regulations.

Plumbing pipes and fittings shall conform to parameters of water main and have the required certificates of quality.

When installing and operating EWH the following is not allowed:

- To power EWH if EWH is not filled with water.
- To remove the protective cover when the power is on.
- Use EWH without grounding or use water pipes as grounding.
- To connect EWH to water supply with pressure exceeding 0.8 MPa.
- To connect EWH to the water supply without safety valve.
- To drain water from EWH with power switched on.
- To use spare parts not recommended by the manufacturer.
- To use water from the EWH for cooking.
- To use water containing impurities (sand, small stones), which might lead to EWH and safety valve breakdown.
- To modify design and installation dimensions of EWH brackets.

Ambient temperature shall be within the range of 5°C to 40°C. Water in freezing EWH at negative temperatures results in malfunction, which is not a warranty case.



**Attention should be paid to children so that they do not play with EWH. EWH is not intended for use by persons (including children) with limited physical, sensory or mental capabilities, or by persons who do not know how to use the EWH, except for cases when this happens under the supervision or instructions by persons responsible for safety of the EWH.**

During EWH operation, it shall be inspected regularly for proper health (absence of dripping, burning smell, wiring sparks, etc.). In the case of long interruptions in water heater operation, water supply failures, EWH shall be disabled and cold water inlet valve shall be shut off.

## 6. INSTALLATION AND CONNECTION

All installation, plumbing and electrical works shall be performed by qualified personnel.

## 7. ARRANGEMENT AND INSTALLATION

All installation, plumbing and electrical works shall be performed by qualified personnel.

EWH installation shall be performed in accordance with marking on the housing.

It is recommended to install EWH as close as possible to the place of hot water using to reduce heat loss in the pipes.

When choosing the place of installation it should be taken into account the total weight of EWH filled with water. Walls and floor with low carrying capacity should be strengthened accordingly. When drilling (making) holes in the wall consider cables, ducts and pipes in the wall.

EWH is suspended by brackets on hook anchors fixed in the wall. Hooks mounting on the wall shall exclude spontaneous movement of EWH brackets along them.

The manufacturer bears no liability for EWH falling associated with improper installation of anchors and their selection.

For EWH maintenance the distance from the protective cover to the nearest surface in the direction of the removable flange axis shall be at least 30 cm for all models.



**In order to avoid damage of the user's and/or third parties' property in the event of a faulty hot water system, it is required to install EWH in spaces with waterproofing and drainage to the sewers, and in no case to place under items exposed to the water under EWH. When placed in unprotected areas a protective plate (not supplied) with drainage into sewers shall be installed under the EWH.**

In case of placing EWH in hard-to-reach places in order to perform maintenance and warranty service (mezzanine floors, niches, ceiling voids, etc.), installation and dismantling of EWH is carried out by the user on his own or for his own account.

Note: safety tray is not included into the scope of EWH supply.

## 8. CONNECTION TO WATER MAINS

Cold water shall be supplied to EWH using pre-filter with water treatment level not less than 200  $\mu\text{m}$ .

Install pressure relief valve (Fig. 1, p. 5) at the cold water inlet (Fig. 1, p. 3) tube with the blue ring, by 3.5-4 turnings, ensuring junction tightness with any sealing material (flax, FUM tape, etc.).

During EWH operation you can observe water leak out of the outlet pipe of the safety valve for excessive pressure release to ensure safety of the water heater. It is recommended to connect to a drainage hole a rubber or silicone pipe of the relevant diameter for moisture removal.

Connection to the water supply line shall be carried out in accordance with Fig. 1 using copper, plastic pipes or special flexible sanitary wiring. Do not use any used flexible wiring. It is recommended to supply water to EWH through filter installed on the cold water main (not included in the scope of supply).



**Do not use used flexible feed pipes. Do not operate the EWH without safety valve or with valve made by other manufacturers.**

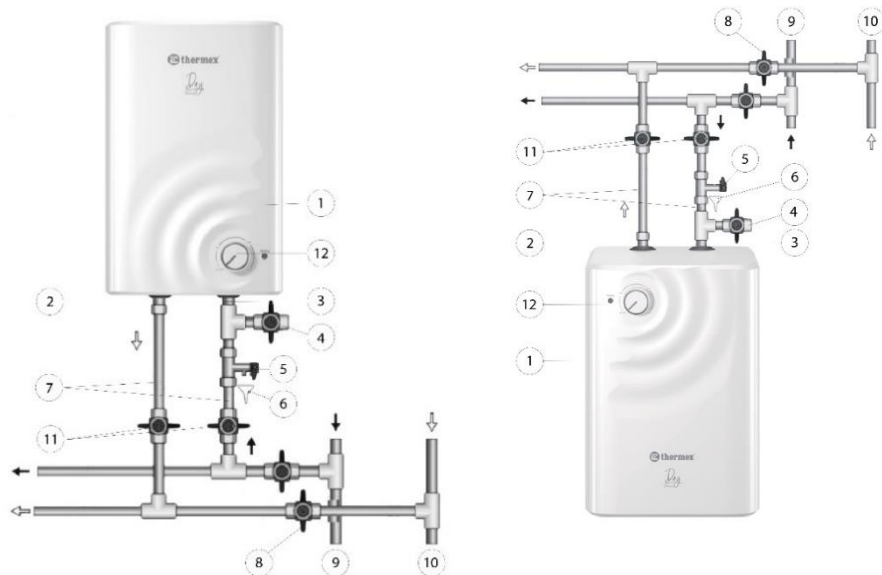

**Figure 1. EWH connection diagram to water supply**

**Figure 1:** 1 – EWH, 2 – hot water pipe, 3 – cold water pipe, 4 – drain valve (not in the scope of supply), 5 – safety valve, 6 – drainage (not in the scope of supply), 7 – feed pipe, 8 – shut off valve when EWH operation, 9 – cold water main, 10 – hot water main, 11 – cold water shut-off valve, hot water shut-off valve, 12 – control panel (control knob).

After connecting EWH make sure that cold water shut-off valve is open and hot water shut-off valve (Fig. 1, p. 8) is closed. Open cold water tap in (Fig. 1, p. 11), hot water outlet valve (Fig. 1, p. 12) and hot water tap on mixer to ensure outflow of air from the EWH. When the final EWH filling, water will continuously flow out of mixer tap. When connecting EWH in places not provided with water supply it is permitted to supply water in EWH from auxiliary tank using pumping station, or from reservoir placed at a height of not less than 5 meters over the top of EWH.

**Note:** for ease of maintenance during EWH operation it is recommended to install drain valve (Fig. 1, p. 4) in accordance with Fig. 1 (for models not equipped with drainage pipe. (not in the scope of EWH supply)).

If the water pressure exceeds 0.8 MPa, at EWH cold water inlet, before the safety valve (in the direction of water flow), the appropriate pressure reducing valve (not supplied with the EWH) shall be installed to reduce water pressure to standard.

## 9. CONNECTION TO POWER SUPPLY

Prior to the water heater connection to electrical network, make sure its parameters complies with the technical specifications of the water heater.

**ATTENTION!** Prior to power activation make sure EWH is filled with water!

Water heater shall be earthed to ensure safe operation. EWH is equipped with the stationary power cable (option) with Europlug (option). Power outlet shall have an earth terminal with the connected earthing wire and located in the area protected from moisture, or comply with the requirements not less than 1PX4.

## 10. OPERATION

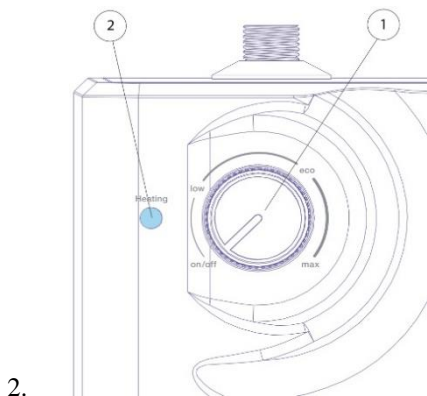

**Figure 2. Mechanical control panel.** 1 - mechanical heating regulator, 2 - “Heating” control lamp to indicate heating.

The EWH is turned on/off by turning the indicator line on the control knob to the “on/off” zone. During operation of EWH, the user can adjust the heating temperature by turning the indicator line on the control knob to the "low", "eco", "max" zones on the control panel, which set different heating temperatures ("min" - minimum, temperature "eco" mode - the most economical, preventing the formation of bacteria and scale, "max" - maximum) when the indicator line located on the control knob is switched to them.

The control lamp "Heating" (Fig. 2, p. 2) lights up when the water is heated and goes out when the set temperature is reached.

## 11. TECHNICAL MAINTENANCE

When performing maintenance scale on THE is checked. At the same time residue that may accumulate in the bottom of the EWH is removed. If there is scale on THE, it can be removed by using scale removing means or mechanically. It is recommended to hold the first technical maintenance after a year from the time of connection by experts of a specialized organization and depending on intensity of scale and residue to determine intervals of follow-up maintenance. This action will extend the maximum EWH service life.

The first replacement of the magnesium anode shall be made no later than 12 months from the date of EWH installation. In case of no mark of installation in warranty certificate with the seal of installation company, the period is calculated from the date of purchase. Regular periodic maintenance and annual replacement of the magnesium anode in time is imperative to maintain the manufacturer's warranty. Replacement of the anode must be accompanied by a mark in the warranty card in case of replacement by a service organization, or an attached sales receipt for its purchase in case of replacement by the owner.



**ATTENTION: accumulation of scale on TEH may cause its damage.**

Note: Damages to THE due to scale formation are not subject to warranty. Regular maintenance is not included in the warranty of the manufacturer and the seller.

The following shall be carried out for maintenance:

- Turn off EWH power;
- Cool hot water or discharge it through the mixer;
- Cut off supply of cold water into EWH;
- Unscrew the relief valve or open drain valve;
- To put on the cold water supply inlet or discharge valve a rubber hose, sending the other end down the drain;
- Open hot water tap on mixer and drain water from the EWH through the hose;
- Remove the protective cover, disconnect wires, unscrew and remove from the casing the removable flange;
- Clean if necessary THEs from scale and remove residue from the tank;
- Assemble, fill the EWH with water and power on.

In models with drain pipe, it is enough to cut off the flow of cold water into the EWH, unscrew the drain stub on drain pipe and open hot water tap. Once the water is discharged, you can open for a while cold water supply in EWH for additional tank washing.

When conducting EWH maintenance by forces of specialized organization mark with the seal of organization performing maintenance shall be made in service coupon.

## 12. POSSIBLE FAULTS AND REMEDIES.

<b>Malfunction</b>	<b>Possible cause</b>	<b>How to fix</b>
Hot water pressure from EWH decreased. Cold water pressure keeps at the level.	Clogged inlet safety valve	Remove the valve and clean it in water
Heating time increased	THE is covered with a layer of sludge	Remove the flange and clean the THE
	Supply voltage decreased	Contact power main operation service
Frequent tripping of thermal switch	The set temperature is close to the limit	Set lower value of water heating temperature
	Thermostat tube is covered with sludge	Take out the EWH the removable flange and gently clean the tube from scale
EWH operates but is not heating water	Valve (Fig. 1, p. 8) is not closed or out of order	Close or replace the valve (Fig. 1, p. 8)
Powered EWH does not heat water. No backlights of indicator lamps.	<ol style="list-style-type: none"> <li>1) No voltage in electric network;</li> <li>2) Damaged power cord.</li> <li>3) Thermal switch actuated and not switched on</li> </ol>	<ol style="list-style-type: none"> <li>1) Check voltage at the electrical outlet;</li> <li>2) Contact a qualified service center.</li> <li>3) Disconnect from the power supply, remove EWH protective cover, press the button on thermal switch until you hear a click install the cover and turn on the power</li> </ol>

These faults are not defects of EWH and shall be fixed by the consumer or by a specialized organization at his own expense.



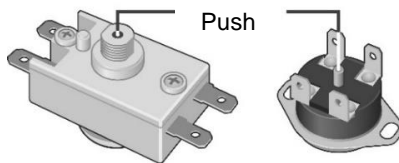

**Figure 3.** Possible thermal switch arrangement diagram

### 13. TRANSPORTATION AND STORAGE OF ELECTRIC WATER HEATERS

Transportation and storage of electric water heaters shall be carried out in accordance with manipulation marks on the packaging:



– need to protect the goods from moisture



– fragile, delicate handling



– recommended storage temperature range from +5° to +40° C



– correct vertical position of cargo;

### 14. DISPOSAL

When complying with the rules of EWH installation, operation and maintenance and when water quality complying with current standard the manufacturer sets EWH lifespan of 7 years from the date of purchase.

All parts of the heater are made of materials allowing, where appropriate, environmentally sound disposal which must be made in accordance with the rules and regulations of the country where the water heater is operated.

When disposing of the EWH comply with local environmental laws and guidelines.

The manufacturer reserves the right to make changes to the design and specifications of the heater without prior notice.

## 15. MANUFACTURER'S WARRANTY

The manufacturer sets 2 years as the period of warranty for water heater, and warranty period for parts and components is as follows:

- for water containing tank (inner tank) - 5 years;
- for other components (heating element, thermostat, indicator lights, gaskets, temperature indicator, pressure relief valve) - 2 years.

The warranty period is calculated from the date of EWH sale. If there is no or corrected date of sale and shop stamp, the warranty period is calculated from the date of EWH manufacture. Claims within the warranty period are accepted only on presentation of the warranty card with marks of the seller, and the identification plate on the casing of the EWH. Release date of a water heater is encoded in a unique serial number, located on the identification plate on the casing. EWH serial number consists of thirteen digits. The third and fourth digits of the serial number are year of manufacture, the fifth and sixth digits - month of release, the seventh and eighth digits - day of EWH release. Claims within the warranty period are accepted only on presentation of the guarantee card with marks of the seller, and the identification plate on the casing of the EWH.

The warranty shall apply to EWH only. Responsibility for compliance with principles of installation and connection shall be borne by the buyer (in case of connection by his own) or by the installer carrying out connection.

The first replacement of the magnesium anode shall be made no later than 12 months from the date of EWH installation. In case of no mark of installation in warranty certificate with the seal of installation company, the period is calculated from the date of purchase. Regular periodic maintenance and annual replacement of the magnesium anode in time is imperative to maintain the manufacturer's warranty. Replacement of the anode must be accompanied by a mark in the warranty card in case of replacement by a service organization, or an attached sales receipt for its purchase in case of replacement by the owner.

The manufacturer shall not be liable for defects due to violations of principles of installation, operation and maintenance of EWH set forth herein, including in cases where these defects have arisen due to invalid parameters of mains (electricity and water), where EWH is operated, and due to the intervention of a third party. Manufacturer's warranty does not cover claims for appearance of EWH.

## 16. INFORMATION ON THE MANUFACTURER

**Manufacturer:**

**THERMEX heating Technology (Jiangmen) CO., Ltd**

No. 51, Jianshedonglu , Taoyuan town, Heshan City, Guangdong Province, China

ZIP: 529725

All models have been certified and comply with requirements of European Directives:  
Directive 2014/30/EU, Directive 2014/35/EU.



### NOTE OF SALE

Model \_\_\_\_\_ Serial No. \_\_\_\_\_

Date of sale \_\_\_\_\_, 20 \_\_\_\_ .

Dealer: \_\_\_\_\_

Dealer's representative  
signature \_\_\_\_\_

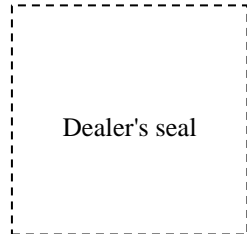

The product is completed; I have no claims for the appearance of the product.  
Operation manual with the necessary marks is received. I have read, understood and  
accepted operation rules and warranty terms.

Customer's signature: \_\_\_\_\_

**! LESEN SIE DIESE BEDIENUNGSANLEITUNG SORGFÄLTIG DURCH, BEVOR SIE IHREN WARMWASSERSPEICHER IN BETRIEB NEHMEN!**

LIEBER KUNDE!

Vielen Dank für den Kauf eines elektrischen Warmwasserbereiters vom Hersteller THERMEX.

Diese Warmwasserbereiter werden in strikter Übereinstimmung mit nationalen und internationalen Standards entwickelt und hergestellt, um die Betriebszuverlässigkeit und Sicherheit zu gewährleisten.

Das vorliegende Handbuch gilt für die THERMEX-Modelle Day. Die vollständige Bezeichnung des Modells finden Sie im Abschnitt „Herstellergarantie“ und auf dem Typenschild.

## 1. ANWENDUNG

Der elektrische Warmwasserbereiter (im Folgenden als EWH bezeichnet) ist für die Warmwasserversorgung von Wohn- und Industrieanlagen mit einem Kaltwasserversorgungsleitungsdruck von nicht weniger als 0,5 Bar und nicht mehr als 8 Bar ausgelegt.

EWH dürfen ausschließlich in frostfreien Innenräumen betrieben werden und sind nicht für den Betrieb als Durchlauferhitzer ausgelegt.

## 2. LIEFERUMFANG

1. Warmwasserspeicher .....	1 St.
2. Sicherheitsventil .....	1 St.
3. Bedienungsanleitung .....	1 St.
4. Verpackung .....	1 St.
5. Einbausatz .....	1 Satz

## 3. VORAUSSETZUNGEN

Die Stromversorgung des EWH muss 230 V betragen. Die Frequenz des Versorgungsnetzes 50 Hz  $\pm$  1 %. Das Volumen des Speichers und die Leistung des Heizelements sind auf dem Typenschild am Gehäuse angegeben. Der Anschlussdurchmesser von Kalt- und Warmwasser beträgt 1/2" Außengewinde.

Der Hersteller behält sich das Recht vor, ohne vorherige Ankündigung Änderungen am Design, der Komplettausstattung und den Spezifikationen des Geräts vorzunehmen.

Model	Artikelnr.	Aufheizgeschwindigkeit $\Delta T = 45^\circ \text{C}$ bei 1.5 kW	Montage art
<b>THERMEX Day 7 O</b>	<b>111 208</b>	<b>0 h 15 min.</b>	<b>vertical, Anschluss Unten</b>
<b>THERMEX Day 7 U</b>	<b>111 209</b>	<b>0 h 15 min.</b>	<b>vertical, Anschluss Oben</b>
<b>THERMEX Day 10 O</b>	<b>111 210</b>	<b>0 h 21 min.</b>	<b>vertical, Anschluss Unten</b>
<b>THERMEX Day 10 U</b>	<b>111 211</b>	<b>0 h 21 min.</b>	<b>vertical, Anschluss Oben</b>
<b>THERMEX Day 15 O</b>	<b>111 212</b>	<b>0 h 32 min.</b>	<b>vertical, Anschluss Unten</b>
<b>THERMEX Day 15 U</b>	<b>111 213</b>	<b>0 h 32 min.</b>	<b>vertical, Anschluss Oben</b>

#### 4. BESCHREIBUNG UND FUNKTIONSPRINZIP

Das Außengehäuse des EWH besteht aus schlagfestem Kunststoff. Die Innentanks verfügen über eine spezielle Bioglas-Porzellan-Beschichtung, die die Innenoberfläche zuverlässig vor chemischer Korrosion schützt. Der Raum zwischen Außenmantel und Innentank ist mit Polyurethanschaum gefüllt – einer modernen, umweltfreundlichen Wärmedämmung mit besten Wärmespeichereigenschaften. Die Day-Modelle verfügen über zwei Anschlüsse. Einer für den Eingang von kaltem Wasser (Abbildung 1, S. 3) mit einem blauen Ring und für den Ausgang von warmen Wasser (Abbildung 1, S. 2) – mit einem roten Ring. Der Bedientopf befindet sich bei allen Modellen an der Vorderseite des EWH (Abbildung 1, S. 12).

Heizstab (THE), Thermostat und Temperaturfühler sind am abnehmbaren Flansch montiert. Der THE wird zum aufheizen vom Wasser verwendet und der Thermostat ermöglicht die Regulierung der Warmwassertemperatur bis auf ca.  $75^\circ\text{C}$ .

Das Sicherheitsventil (Abb. 1, S. 5) schützt das System vor Überdruck. Überdruck liegt vor, wenn der Systemdruck den maximal zulässigen Betriebsdruck oder den Druck, für den das System ausgelegt ist, überschreitet. In Deutschland wird hierfür eine Speichersicherheitsgruppe verwendet wie zum Beispiel eine KV 30 oder KV 40 (nicht im Lieferumfang enthalten).

Die Abblasleitung des Sicherheitsventils muss bei der Installation des EWH in den Abflusses gewährleistet sein.

Es ist erforderlich, regelmäßig das Sicherheitsventil zu prüfen, um Kalkablagerungen zu entfernen und die Funktionsfähigkeit zu testen. Der Griff dient zum Öffnen des Ventils. Beim Betrieb des Warmwasserbereiters ist es notwendig, diesen Griff so zu kontrollieren, dass er sich in der Position befindet, in der das Wasser in den Speicher läuft.

## 5. SICHERHEITSMASSNAHMEN

Die elektrische Sicherheit und der Korrosionsschutz des EWH sind nur gewährleistet, wenn eine wirksame Erdung gemäß den geltenden Regeln und Vorschriften für die Elektroinstallation vorhanden ist.

Die Montage und der Anschluss der Brauchwasserleitungen sowie den Sicherheitseinrichtungen müssen von einer zugelassenen Installationsfirma durchgeführt werden .

Bei der Installation und dem Betrieb von EWH ist Folgendes **NICHT** zulässig:

- Anschalten des EWH, wenn dieser nicht mit Wasser gefüllt ist.
- Schutzabdeckung entfernen, wenn das Gerät eingeschaltet ist.
- Verwenden ohne Erdung.
- Anschluss des EWH an eine Wasserversorgung mit einem Druck über 8 Bar ohne Druckminderer.
- Anschluss des EWH an die Wasserversorgung ohne Sicherheitseinrichtung.
- Ablassen von Wasser aus dem EWH bei eingeschaltetem Strom.
- Ersatzteile von Fremdhersteller.
- Kochendes Wasser als Kaltwassereingang.
- Verwendung von Wasser, das Verunreinigungen (Sand, kleine Steine) enthält, die zum Ausfall des EWH und des Sicherheitsventils führen können.

Die Umgebungstemperatur muss im Bereich von 5 °C bis 40 °C liegen. Das Einfrieren vom Wasser im EWH führt zu Fehlfunktionen, die keinen Garantiefall darstellen.

Es muss darauf geachtet werden, dass Kinder nicht mit dem EWH spielen. Der EWH ist nicht für die Verwendung durch Personen (einschließlich Kinder) mit eingeschränkten physischen, sensorischen oder geistigen Fähigkeiten oder durch Personen bestimmt, die nicht wissen wie der EWH zu verwenden ist, es sei denn dies geschieht unter Aufsicht oder Anweisung von für die Sicherheit verantwortlichen Person.

Während des Betriebs muss er regelmäßig auf seinen ordnungsgemäßen Zustand überprüft werden (kein Tropfen, kein Brandgeruch, keine Funken in der Verkabelung usw.). Bei längerer Stilllegung des Warmwasserbereiters oder bei Ausfällen der Wasserversorgung muss der EWH deaktiviert und der Speicher vollkommen entleert werden.

## 6. INSTALLATION UND ANSCHLUSS

Alle Installations-, Sanitär- und Elektroarbeiten müssen von qualifiziertem Personal durchgeführt werden.

## 7. AUFSTELLUNG UND INSTALLATION

Die Auswahl des EWH muss nach dem benötigten Warmwasser bedarf erfolgen.

Es wird empfohlen, den EWH so nah wie möglich an der Warmwasserentnahme zu installieren, um den Wärmeverlust in den Rohrleitungen zu reduzieren.

Bei der Wahl des Aufstellungsortes ist das Gesamtgewicht des mit Wasser gefüllten EWH zu berücksichtigen. Wände und Böden mit geringer Tragfähigkeit sollten entsprechend verstärkt werden. Berücksichtigen Sie beim Anbringen des EWH an der Wand Kabel, Kanäle und Rohre die sich innerhalb der Wand befinden könnten.

Der EWH wird an seiner Konsole entsprechend der Ausführung aufgehängt. An der Wand montierte Haken müssen den festen Sitz des EWH gewährleisten.

Der Hersteller übernimmt keine Haftung für EWH-Abstürze, die auf eine unsachgemäße Installation der Halterung und Befestigung zurückzuführen sind.

Für die EWH-Wartung muss der Abstand von der Schutzabdeckung zur nächstgelegenen Oberfläche in Richtung des abnehmbaren Flansches bei allen Modellen mindestens 30 cm betragen.

Um Schäden am Eigentum des Benutzers und/oder Dritter im Falle einer Leckage des Warmwassersystems zu vermeiden, ist es erforderlich den EWH in Räumen mit dementsprechender Sicherheit gegen Wasserschäden zu installieren.

Im Falle der Platzierung vom EWH an schwer zugänglichen Orten zur Durchführung von Wartungs- und Garantiearbeiten (Zwischengeschosse, Nischen, Deckenhohlräume usw.) muss die Installation und Demontage vom Benutzer selbst organisiert werden.

Hinweis: Die Sicherheitseinrichtung ist nicht im Lieferumfang des EWH enthalten!!!

## 8. ANSCHLUSS AN DAS WASSERNETZ

Das Kaltwasser muss dem EWH in entsprechender Qualität zur Verfügung gestellt werden. In Deutschland gilt dafür das einhalten der DIN EN 806-4.

Installieren Sie die Sicherheitseinrichtung (Abb. 1, S. 5) am Kaltwassereingang (Abb. 1, S. 3) (mit blauen Ring).

Während des Betriebs können Sie beobachten, ob Wasser aus dem Sicherheitsventil austritt und übermäßigen Druck ablässt, um die Sicherheit des Warmwasserbereiters zu gewährleisten. Es wird empfohlen, den Wasserdruck durch einen Druckminderer zu reduzieren wenn das Sicherheitsventil zu häufig anspricht.

Der Anschluss an die Wasserversorgungsleitung erfolgt gemäß Abb. 1 über für die Brauchwasserbereitung zugelassene Rohrsysteme. Es wird empfohlen, den EWH nicht mit Flexiblen Schläuchen anzuschließen die den Querschnitt des Anschlusses verringern.

Es dürfen keine gebrauchten Zuleitungen verwendet werden. Betreiben Sie den EWH nicht ohne Sicherheitseinrichtung oder mit Ventilen die nicht für die Verwendung der Brauchwasserinstallation zugelassen sind.



Abbildung 1. EWH-Anschlussplan

Abbildung 1: 1 – Warmwasserbereiter (EWH), 2 – Warmwasserleitung (Ausgang), 3 – Kaltwasserleitung (Eingang), 4 – Entleerungsventil (nicht im Lieferumfang), 5 – Sicherheitseinrichtung (Bspw. KV 30 oder KV 40), 6 – Ablaufleitung vom Sicherheitsventil (nicht im Lieferumfang), 7 – Anschlussleitung, 8 – Absperrventil, 9 – Kaltwasserhauptleitung, 10 – Warmwasserhauptleitung, 11 – Absperrventile für Kalt- und Warmwasser, 12 – Bedienfeld (Bedienknopf).

Stellen Sie nach dem Anschluss des EWH sicher, dass das Kaltwasser-Absperrventil geöffnet und das Warmwasser-Absperrventil (Abb. 1, S. 8) geschlossen ist. Öffnen Sie den Kaltwasserhahn (Abb. 1, S. 11), das Warmwasserauslassventil (Abb. 1, S. 12) und den Warmwasserhahn an der Armatur, um die Luft aus dem EWH entweichen zu lassen. Dies ist erledigt wenn kontinuierlich Wasser aus der Mischbatterie austritt. Beim Anschluss des EWH an Orten, an denen keine Wasserversorgung vorhanden ist, ist es zulässig, den EWH aus einem Speicher mithilfe einer Pumpe zu versorgen oder aus einem Reservoir, das sich in einer Höhe von mindestens 5 Metern über der Oberseite des EWH befindet.

Hinweis: Um die Wartung des EWH-Betriebs zu erleichtern, wird empfohlen, ein Ablassventil (Abb. 1, S. 4) gemäß Abb. 1 zu installieren.

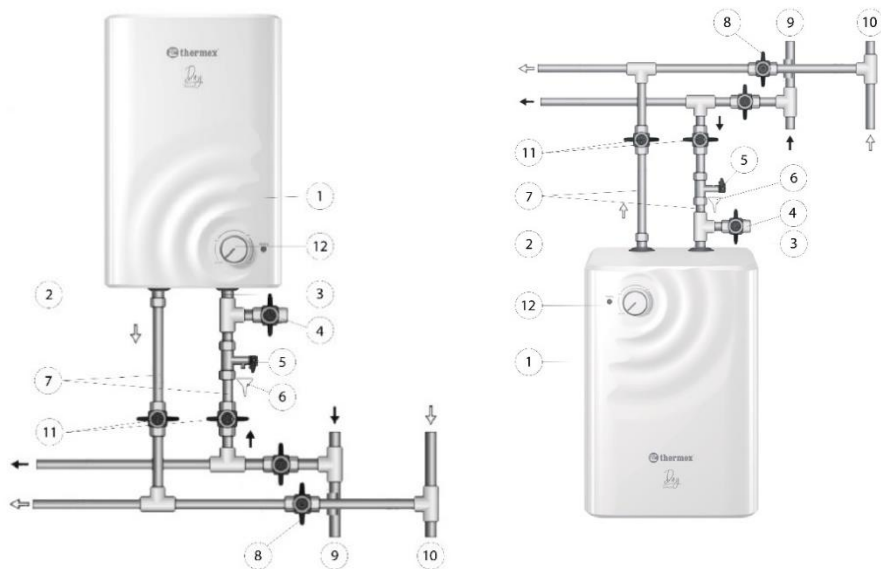
Wenn der Wasserdruck am Kaltwassereingang 8 Bar übersteigt, muss vor dem Sicherheitsventil (in Richtung des Durchflusses) ein entsprechender Druckminderer



(nicht im Lieferumfang des EWH enthalten) installiert werden, um den Wasserdruck auf 4 Bar zu reduzieren.

## 9. ANSCHLUSS AN DIE STROMVERSORGUNG

Stellen Sie vor dem Anschluss des Warmwasserbereiters an das Stromnetz sicher, dass die nötigen Voraussetzungen dafür gegeben sind.

### **!ACHTUNG!**

Stellen Sie vor der Stromaktivierung sicher, dass der EWH mit Wasser gefüllt und entlüftet ist!

Der Warmwasserbereiter muss gerdet sein, um einen sicheren Betrieb zu gewährleisten. Der EWH ist mit dem stationären Netzkabel mit Eurostecker ausgestattet. Die Steckdose muss über einen Erdungsanschluss verfügen und sich in einem vor Feuchtigkeit geschützten Bereich befinden oder den Anforderungen von mindestens IP45 entsprechen.

## 10. EINSTELLUNG



Abbildung 2.

1 - mechanischer Temperaturregler, 2 - Kontrollleuchte für den Betriebszustand

Der EWH wird ein-/ausgeschaltet, indem der Bedienknopf auf die „Ein/Aus“ Position gedreht wird. Während des Betriebs des EWH kann der Benutzer die Warmwassertemperatur anpassen, indem er den Bedienknopf auf die Stufe „Niedrig“, „Öko“ und „Max“ dreht.

Die Kontrollleuchte ist Angeschaltet (Abb. 2, S. 2), wenn das Wasser erhitzt wird und erlischt, wenn die eingestellte Temperatur erreicht ist.

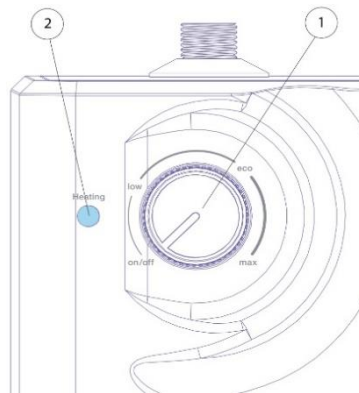
## 11. TECHNISCHE WARTUNG

Bei Wartungsarbeiten werden die Heizstäbe überprüft. Gleichzeitig werden Rückstände entfernt, die sich möglicherweise am Boden des EWH ansammeln. Wenn sich Kalk an dem Heizstab befindet, kann dieser mithilfe von Kalkentferner oder mechanisch entfernt werden. Es wird empfohlen, die erste technische Wartung je nach Nutzung und vorhandener Wasserhärte ein Jahr nach dem Anschluss durch eine Fachfirma durchführen zu lassen und je nach Intensität der Ablagerungen und Rückstände die Intervalle für die Folgewartung festzulegen. Durch diese Maßnahme wird die maximale Lebensdauer verlängert.

Der erste Austausch der Magnesiumanode muss spätestens 12 Monate nach der EWH-Installation erfolgen. Falls im Garantiezertifikat kein Installationsvermerk mit dem Siegel des Installationsunternehmens vorhanden ist, wird die Frist ab dem Kaufdatum errechnet. Zur Aufrechterhaltung der Herstellergarantie ist eine regelmäßige Wartung und ein jährlicher rechtzeitiger Austausch der Magnesiumanode unerlässlich. Beim Austausch der Anode muss durch den Installateur ein Vermerk im Handbuch eingetragen werden.



**ACHTUNG: Kalkablagerungen am Heizstab (THE) können zu dessen Beschädigung führen.**

Hinweis: Schäden am THE durch Kalkablagerungen unterliegen nicht der Gewährleistung. Eine regelmäßige Wartung ist nicht teil der Gewährleistung des Herstellers und des Verkäufers.

Zur Wartung sind folgende Maßnahmen durchzuführen:

- Schalten Sie die Stromversorgung des EWH aus
- Das Wasser abkühlen oder über den Mischer ablassen
- Unterbrechen Sie die Kaltwasserzufuhr zum EWH
- Schrauben Sie das Überdruckventil ab oder öffnen Sie das Ablassventil.
- Einen Schlauch am Kaltwasserzulauf oder Ablassventil anbringen und das andere Ende in den Abfluss leiten
- Heißwasserhahn am Mischer öffnen und Wasser aus dem EWH durch den Schlauch ablassen
- Entfernen Sie die Schutzabdeckung, trennen Sie die Kabel und schrauben Sie den abnehmbaren Flansch ab um ihn aus dem Gehäuse zu entfernen.
- Den THE von Kalkablagerungen reinigen und Rückstände aus dem Tank entfernen
- Nach der Reinigung alles wieder Zusammenbauen, den EWH mit Wasser füllen und einschalten

Bei Modellen mit Entleerung reicht es aus, den Kaltwasserzufluss in den EWH zu unterbrechen, den Abflusstutzen am Abflussrohr abzuschrauben und den Warmwasserhahn zu öffnen. Sobald das Wasser abgelassen ist, können Sie die Kaltwasserzufuhr im EWH für eine zusätzliche Tankspülung für eine Weile öffnen.

Bei der Durchführung von EWH-Wartungsarbeiten durch einen Fachbetrieb muss in dem Handbuch ein Vermerk über die durchgeführte Arbeit eingetragen werden.

## 12. MÖGLICHE FEHLER UND DESSEN URSACHE

FEHLFUNKTION	MÖGLICHE URSACHE	BEHEBUNG
Druckverlust im Warmwasser	Verstopfter Kaltwasser Eingang	Kaltwasser Eingang öffnen und reinigen
Aufheizzeit dauert zu lange	THE ist Verkalkt	THE Entkalken lassen
	Versorgungsspannung reicht nicht aus	Überprüfung durch die Fachfirma
Sicherheitstemperaturbegrenzer löst aus	Wassertemperatur ist zu hoch eingestellt	Wassertemperatur niedriger einstellen
	Temperaturfühler ist Verkalkt	EWH reinigen lassen
EWH ist in Betrieb, erhitzt jedoch kein Wasser	Ventil (Fig. 1, p. 8) ist geschlossen	Ventile auf Funktion Überprüfen (Fig. 1, p. 8)
EWH arbeitet heizt nicht und die Kontrollleuchte ist nicht an	1) kein Strom vorhanden 2) die Sicherung hat ausgelöst. 3) Sicherheitstemperaturbegrenzer hat ausgelöst	1) Überprüfen Sie die Stromversorgung 2) Überprüfen Sie die Sicherung im Schrank 3) EWH vom Strom trennen und STB zurücksetzen

## Beispiel für den Sicherheitstemperaturbegrenzer:

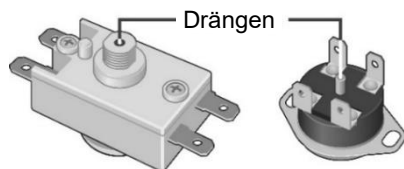

Diese Mängel vom EWH sind kein Garantianspruch und müssen vom Verbraucher oder von einer Fachfirma auf eigene Kosten behoben werden.

### 13. TRANSPORT UND LAGERUNG VON ELEKTRISCHEN WASSERHEIZGERÄTEN

Transport und Lagerung elektrischer Warmwasserbereiter müssen gemäß den Markierungen auf der Verpackung erfolgen:



– Die Ware muss vor Feuchtigkeit geschützt werden



– Zerbrechlich und empfindlich



– Umgebungstemperatur von +5° bis +40° C



– Korrekte Position der Lagerung

### 14. ENTSORGUNG

Bei Einhaltung der EWH-Installations-, Betriebs- und Wartungsvorschriften und wenn die Wasserqualität den aktuellen Normen entspricht, gibt der Hersteller eine EWH-Lebensdauer von ca. 7 Jahren.

Alle Teile des Warmwasserbereiters bestehen aus Materialien, die ggf. eine umweltgerechte Entsorgung ermöglichen, die gemäß den Regeln und Vorschriften des Landes, in dem der Warmwasserbereiter betrieben wird, erfolgen muss.

Beachten Sie bei der Entsorgung des EWH die örtlichen Umweltgesetze und -richtlinien.

Der Hersteller behält sich das Recht vor, ohne vorherige Ankündigung Änderungen am Design und an den Spezifikationen des Heizgeräts vorzunehmen.

## 15. HERSTELLERGARANTIE

Der Hersteller legt die Garantiezeit für den Warmwasserbereiter auf 2 Jahre fest.

Die Garantiezeit für einzelne Teile und Komponenten ist wie folgt:

- für wasserführenden Behälter (Innentank) - 5 Jahre
- für andere Komponenten (Heizelement, Thermostat, Kontrollleuchten, Dichtungen, Temperaturanzeige) - 2 Jahre.

Die Garantiezeit wird ab dem Installations-/Kaufdatum des EWH-Verkaufs gerechnet. Bei fehlendem oder korrigiertem Kaufdatum berechnet sich die Gewährleistungsfrist ab dem Herstellungsdatum. Reklamationen innerhalb der Garantiezeit sind nur gegen Vorlage des Nachweises über eine Fachgerechte Installation durch einen Fachbetrieb über den Verkäufer möglich. Dafür benötigt werden Bilder der Installation und des Typenschildes am Gehäuse des EWH. Das Herstellungsdatum eines Warmwasserbereiters ist in einer eindeutigen Seriennummer kodiert, die sich auf dem Typenschild am Gehäuse befindet. Die EWH-Seriennummer besteht aus dreizehn Ziffern. Die dritte und vierte Ziffer der Seriennummer geben das Herstellungsjahr an, die fünfte und sechste Ziffer den Monat, die siebte und achte Ziffer den Tag. Reklamationen innerhalb der Garantiezeit sind nur gegen

Die Gewährleistung gilt ausschließlich für den EWH. Die Verantwortung für die Einhaltung der Installations- und Anschlussbestimmungen trägt der Käufer bzw. der Installateur.

Um die Herstellergarantie aufrechtzuerhalten, ist ein rechtzeitiger Austausch der Anode unbedingt erforderlich. Beim Austausch der Anode muss im Falle des Austauschs durch eine Fachfirma ein Vermerk im Handbuch vorgenommen werden. im Falle des Austauschs durch den Besitzer ein Kaufbeleg für den Erwerb der Anode.

Der Hersteller haftet nicht für Mängel, die auf Verstöße gegen die hier dargelegten Grundsätze für Installation, Betrieb und Wartung von EWH zurückzuführen sind, auch in Fällen, in denen diese Mängel auf ungünstige Parameter des Stromnetzes (Strom und Wasser) zurückzuführen sind, in dem der EWH betrieben wird und aufgrund des Eingreifens Dritter. Die Herstellergarantie erstreckt sich nicht auf Mängelansprüche vom EWH.

**16. ANGABEN ZUM HERSTELLER****Hersteller:**

THERMEX Heiztechnik (Jiangmen) CO., Ltd

Nr. 51, Jianshedonglu, Stadt Taoyuan, Stadt Heshan, Provinz Guangdong, China

PLZ: 529725

Alle Modelle wurden zertifiziert und entsprechen den Anforderungen der europäischen Richtlinien: 2014/35/EU, 2014/30/EU und 2011/65/EU (RoHS).

**VERKAUFSHINWEIS**

Modell: \_\_\_\_\_ Seriennummer: \_\_\_\_\_

Kaufdatum: \_\_\_\_\_, \_\_\_\_\_, 20\_\_\_\_

Verkäufer: \_\_\_\_\_

Installationsfirma: \_\_\_\_\_

Stempel der  
Installationsfirma

Das Produkt ist Vollständig, Ich habe keine Ansprüche auf das Aussehen des Produkts. Bedienungsanleitung mit den erforderlichen Markierungen liegt vor. Ich habe die Betriebsregeln und Garantiebedingungen gelesen, verstanden und akzeptiert.



WARRANTY CERTIFICATE 1 / GARANTIEZETTEL 1

<b>Model / Ausführung</b>		<b>Dealer's seal / Siegel des verkäu- fers</b>
<b>Serial No. / Serie</b>		
<b>Date of sale / Verkaufsdatum</b>		
<b>Dealer / Verkäufer</b>		

To be filled by the dealer / Wird von dem verkäufer ausgefüllt



WARRANTY CERTIFICATE 2 / GARANTIEZETTEL 2



<b>Model / Ausführung</b>		<b>Dealer's seal / Siegel des verkäu- fers</b>
<b>Serial No. / Serie</b>		
<b>Date of sale / Verkaufsdatum</b>		
<b>Dealer / Verkäufer</b>		

To be filled by the dealer / Wird von dem verkäufer ausgefüllt

<b>Date of acceptance / Aufnahmedatum</b>		Stamp of service center / Siegel des servicebetriebs
<b>Issue date / Ausgabedatum</b>		
<b>Defect / Defekt</b>		
<b>Executed work / Durchgeführte Arbeiten</b>		
<b>Expert (full name) / Fachspezialist (name)</b>		

Filled in by service center / Wird von dem Servicebetrieb ausgefüllt

<b>Date of acceptance / Aufnahmedatum</b>		Stamp of service center / Siegel des servicebetriebs
<b>Issue date / Ausgabedatum</b>		
<b>Defect / Defekt</b>		
<b>Executed work / Durchgeführte Arbeiten</b>		
<b>Expert (full name) / Fachspezialist (name)</b>		

Filled in by service center / Wird von dem Servicebetrieb ausgefüllt





WARRANTY CERTIFICATE 3 / GARANTIEZETTEL 3

<b>Model / Ausführung</b>		<b>Dealer's seal / Siegel des verkäu- fers</b>
<b>Serial No. / Serie</b>		
<b>Date of sale / Verkaufsdatum</b>		
<b>Dealer / Verkäufer</b>		

To be filled by the dealer / Wird von dem verkäufer ausgefüllt



WARRANTY CERTIFICATE 4 / GARANTIEZETTEL 4



<b>Model / Ausführung</b>		<b>Dealer's seal / Siegel des verkäu- fers</b>
<b>Serial No. / Serie</b>		
<b>Date of sale / Verkaufsdatum</b>		
<b>Dealer / Verkäufer</b>		

To be filled by the dealer / Wird von dem verkäufer ausgefüllt

<b>Date of acceptance / Aufnahmedatum</b>		Stamp of service center / Siegel des servicebetriebs
<b>Issue date / Ausgabedatum</b>		
<b>Defect / Defekt</b>		
<b>Executed work / Durchgeführte Arbeiten</b>		
<b>Expert (full name) / Fachspezialist (name)</b>		

Filled in by service center / Wird von dem Servicebetrieb ausgefüllt

<b>Date of acceptance / Aufnahmedatum</b>		Stamp of service center / Siegel des servicebetriebs
<b>Issue date / Ausgabedatum</b>		
<b>Defect / Defekt</b>		
<b>Executed work / Durchgeführte Arbeiten</b>		
<b>Expert (full name) / Fachspezialist (name)</b>		

Filled in by service center / Wird von dem Servicebetrieb ausgefüllt